



**PREVENCION  
A.R.T.**



**GRUPO SANCOR SEGUROS**

# CONDUCCIÓN Y MANEJO SEGURO DE AUTOELEVADORES

# CONDUCCIÓN Y MANEJO SEGURO DE AUTOELEVADORES

Los autoelevadores son equipos especializados con características únicas de operación, diseñadas para realizar trabajos específicos.

Su funcionamiento y operación no es como la de un automóvil. Requieren instrucciones y reglas específicas para su operación y mantenimiento seguro.



La operación segura del autoelevador es de suma importancia y la experiencia con accidentes ha mostrado que cuando ocurren accidentes las principales causas son:

- Conductor no capacitado correctamente o sin experiencia
- No seguir las reglas básicas de seguridad



## CONDICIONES DE SEGURIDAD PARA AUTOELEVADORES

- Tener marcada en forma visible la carga máxima admisible a transportar
- Los mandos de la puesta en marcha, aceleración, elevación y freno, deben tener condiciones de seguridad necesarias para evitar su accionamiento involuntario
- Sólo pueden ser conducidos por personal capacitado y habilitado
- Los asientos de los conductores deben estar contruidos de manera que neutralicen en medida suficiente las vibraciones, ser cómodos y tener respaldo y apoyo para los pies
- Estar provistos de luces, frenos, dispositivos de aviso acústico- luminoso y espejos retrovisores
- Estar dotados de matafuegos acorde con el riesgo existente
- Cuando exista riesgo por desplazamiento de carga o riesgo de caída de objetos las cabinas serán resistentes
- Estar dotados de cinturón de seguridad
- Contar y llevar un plan de mantenimiento preventivo

# CONDUCCIÓN Y MANEJO SEGURO DE AUTOELEVADORES

## CONDICIONES DE SEGURIDAD PARA AUTOELEVADORES

### CONOCIMIENTO DEL VEHÍCULO



#### VISIBILIDAD

La visibilidad frontal de su autoelevador es a menudo bloqueada por la carga. No maneje cuando usted no pueda ver. Si la carga bloquea su visibilidad frontal, de la vuelta acomode nuevamente la carga.

#### PESO

No maneje en ninguna superficie que no sea suficientemente fuerte para soportar el peso de su vehículo y la carga.



#### ALTURA

Nunca olvide la altura del mástil, inclusive cuando el transportador está completamente cargado. Tenga especial cuidado con las tuberías, luces, portales, tiros o maquinaria.



# CONDUCCIÓN Y MANEJO SEGURO DE AUTOELEVADORES

## CONDICIONES DE SEGURIDAD PARA AUTOELEVADORES

### CONOCIMIENTO DEL VEHÍCULO

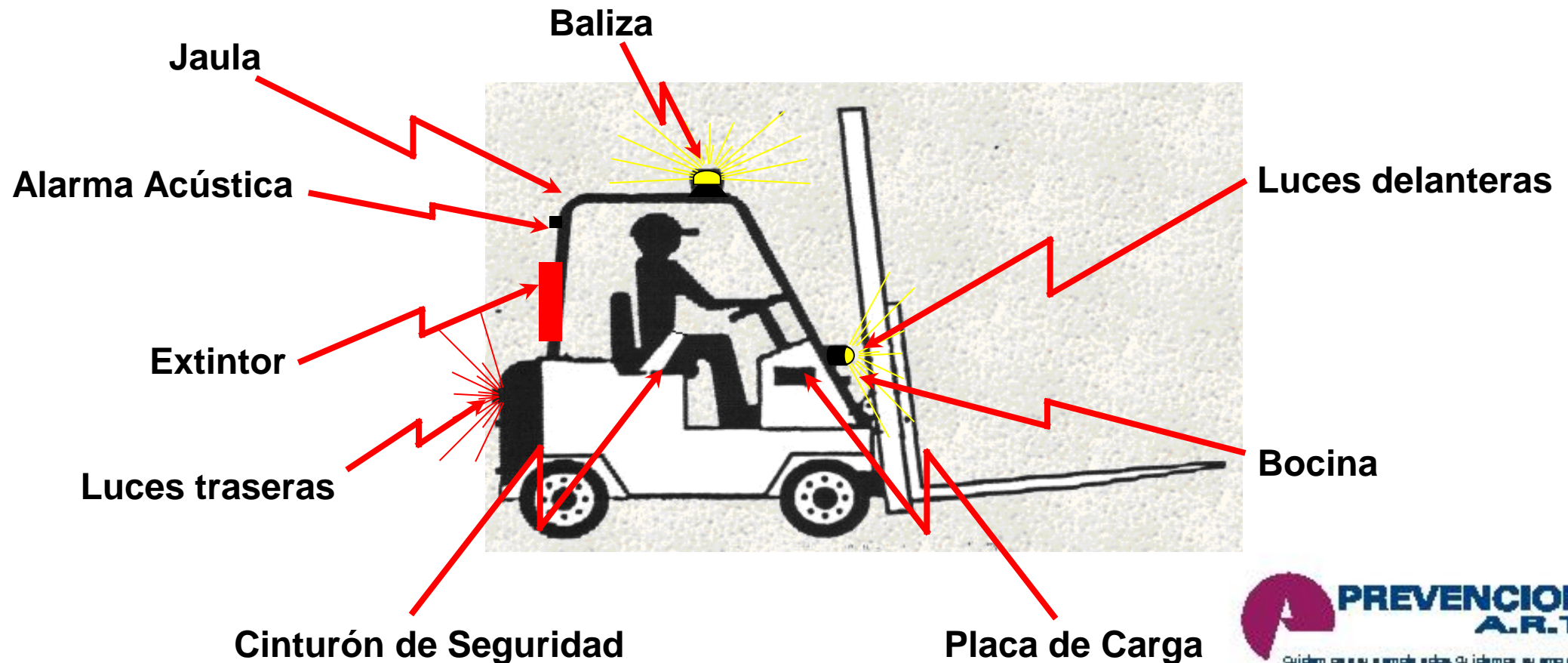

# CONDUCCIÓN Y MANEJO SEGURO DE AUTOELEVADORES

## MANEJO DEFENSIVO: CONDUZCA CON PRECAUCIÓN

Súbase con precaución

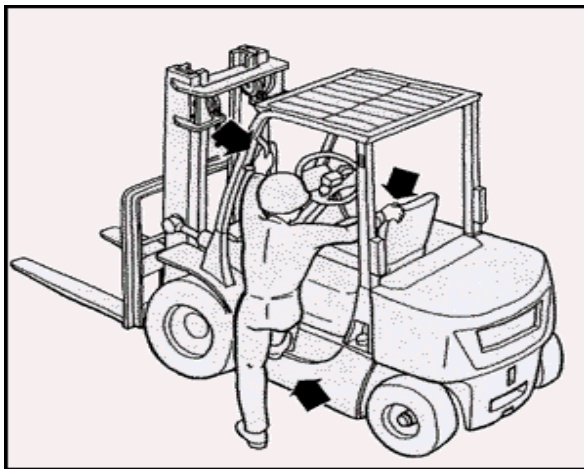

- Para subirse, tomése de la maneta con la mano izquierda y el respaldo del asiento con la mano derecha. No se agarre del volante o las palancas de control.

Mueva la carretilla procediendo con cautela

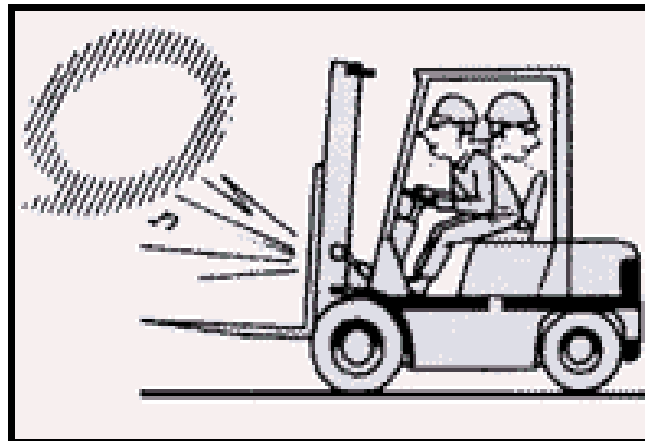

- Use la bocina y asegúrese de que no hay personas ni objetos en el camino antes de mover la carretilla.

Asegúrese que el autoelevador está en condiciones de funcionamiento

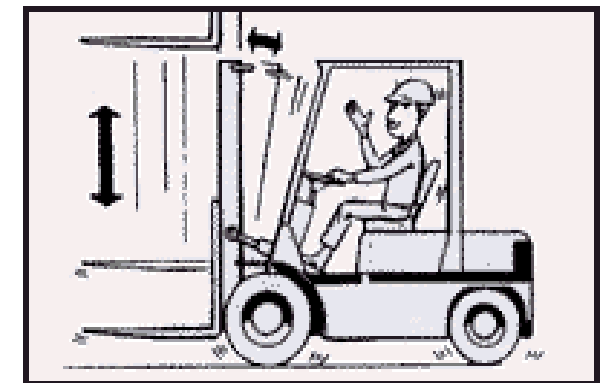

- Pruebe los frenos y el embrague mientras se mueve lentamente hacia un área segura.

# CONDUCCIÓN Y MANEJO SEGURO DE AUTOELEVADORES

## MANEJO DEFENSIVO: CONDUZCA CON PRECAUCIÓN

No permita que nadie  
se suba

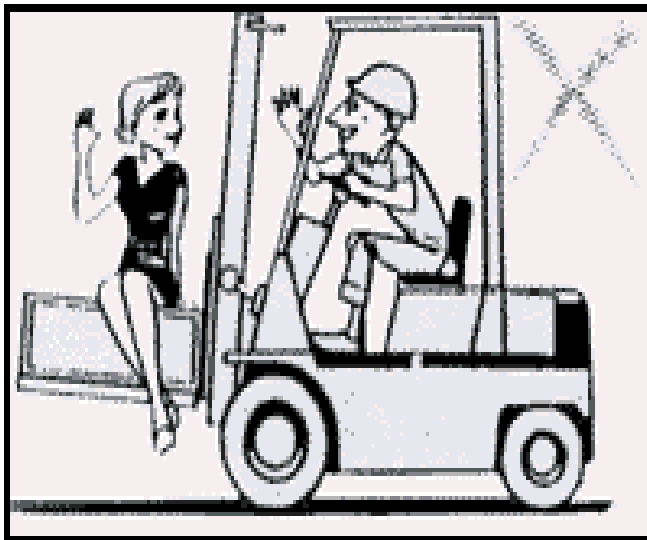

■ La carretilla está diseñada para llevar a una sola persona...

**El Conductor**

Si no puede ver, no  
siga adelante

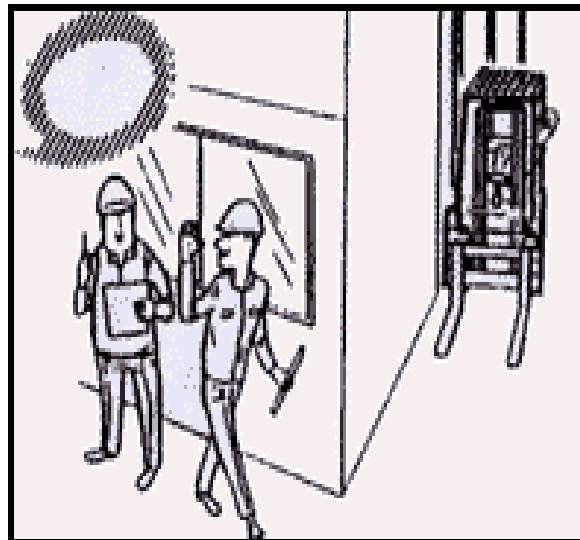

■ Conduzca lentamente cerca de las esquinas. Use la bocina al cruzar pasillos y otras áreas donde usted tiene un campo visual limitado.

No adelante a otro  
autoelevador

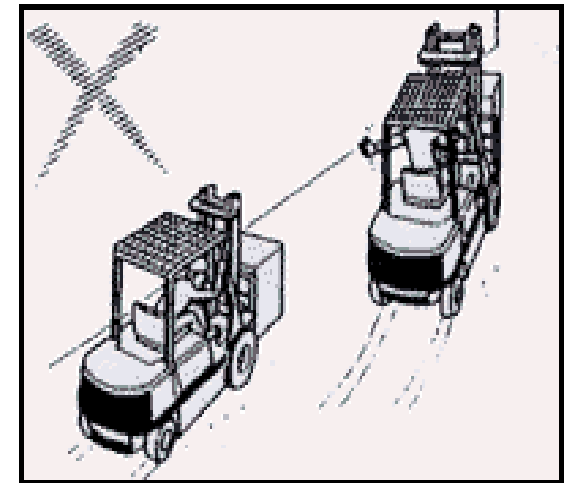

■ No adelante a otro vehículo en intersecciones, puntos ciegos o en otras zonas que puedan resultar peligrosas.



# CONDUCCIÓN Y MANEJO SEGURO DE AUTOELEVADORES

## MANEJO DEFENSIVO: CONDUZCA CON PRECAUCIÓN

Nunca permita que nadie sostenga cargas

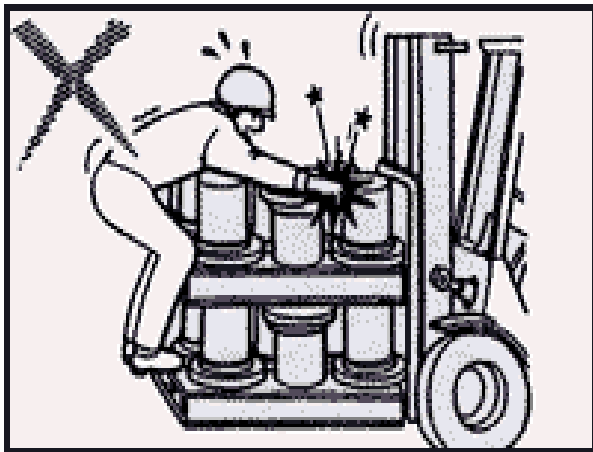

■ Nunca permita que nadie vaya a ningún sitio sosteniendo cargas sueltas.

Siempre mire en la dirección en la que se desplaza

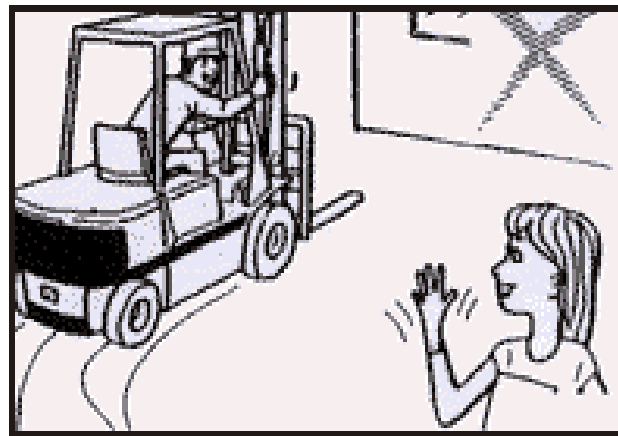

■ NO se distraiga. Siempre mire en la dirección en la que se desplaza.

No use los espejos cuando conduzca marcha atrás

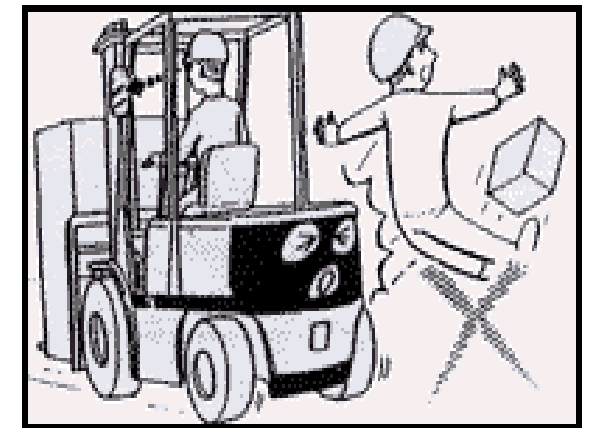

■ Los espejos son una ayuda para el conductor, pero NO son espejos para conducir.

# CONDUCCIÓN Y MANEJO SEGURO DE AUTOELEVADORES

## MANEJO DEFENSIVO: CONDUZCA CON PRECAUCIÓN

No se divierta  
conduciendo en forma  
arriesgada o jugando

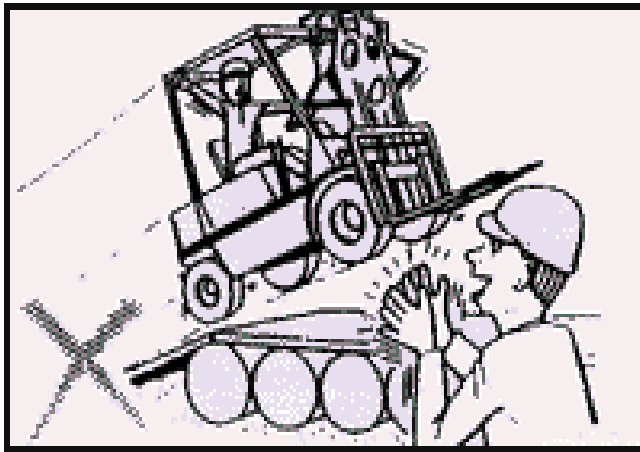

■ Conducir en forma arriesgada puede ser muy peligroso para Ud. y sus compañeros.

Recuerde el  
movimiento de la  
parte trasera

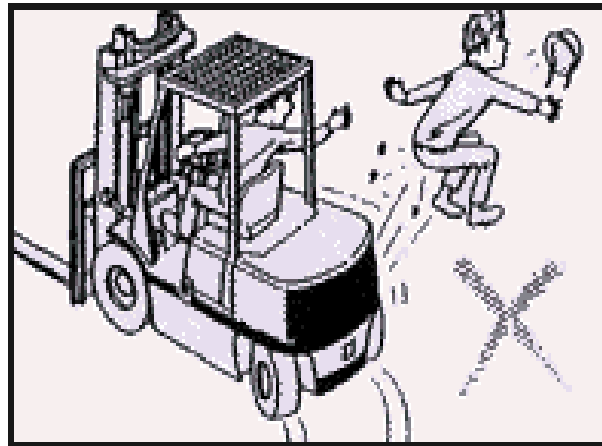

■ Asegúrese siempre de que el área alrededor de la parte trasera esté libre antes de proceder a realizar un giro.

Conduzca marcha atrás si la  
visibilidad hacia adelante  
está bloqueada

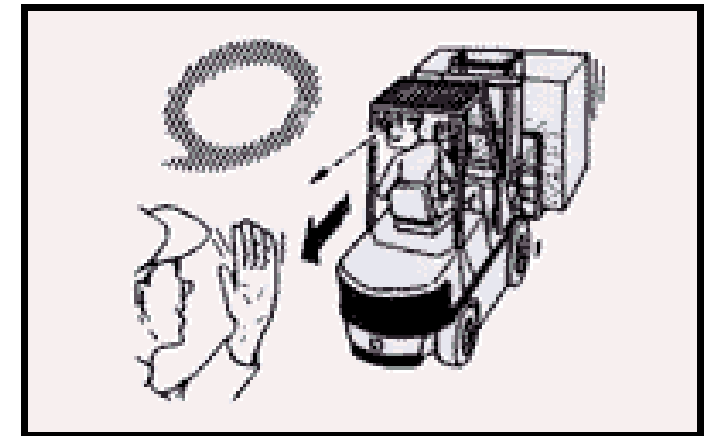

■ Para lograr una mejor visibilidad cuando tiene cargas grandes, conduzca marcha atrás.

# CONDUCCIÓN Y MANEJO SEGURO DE AUTOELEVADORES

## MANEJO DEFENSIVO: CONDUZCA CON PRECAUCIÓN

Respete las reglas de tránsito

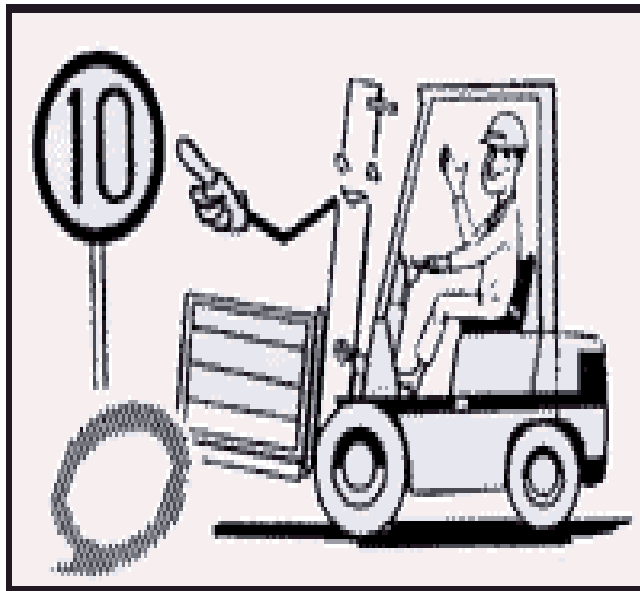

■ Conduzca con cuidado, respete las reglas y normas de tránsito de su Empresa.

Siempre observe cuál es el área libre disponible

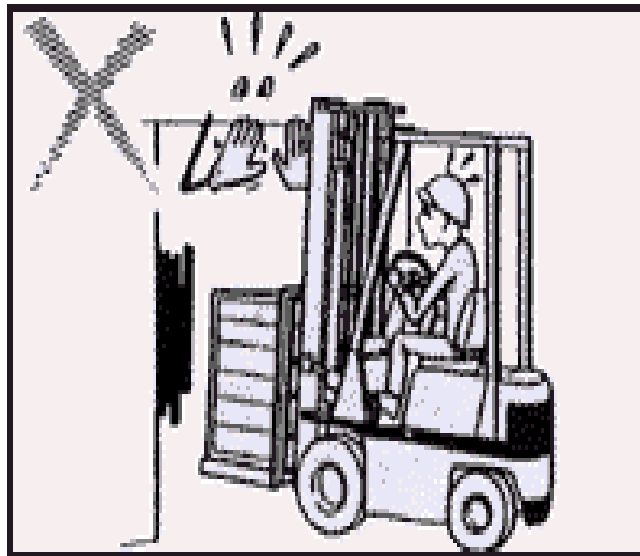

■ Pueden haber accidentes muy serios provocados porque el mástil golpea tuberías o vigas.

Use siempre las luces en las áreas oscuras

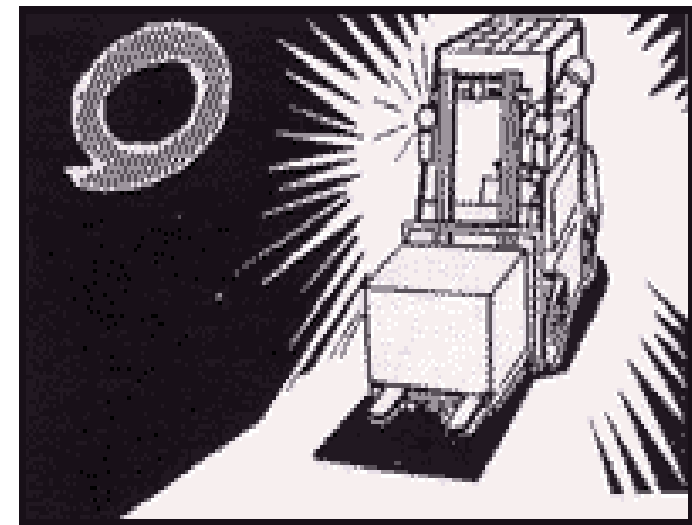

■ Aún cuando su vehículo posea luces, siempre mire que no haya personas alrededor suyo.

# CONDUCCIÓN Y MANEJO SEGURO DE AUTOELEVADORES

## MANEJO DEFENSIVO: CONDUZCA CON PRECAUCIÓN

Tenga cuidado con los cambios en la capacidad máxima establecida



■ Los accesorios opcionales pueden cambiar la capacidad máxima establecida. Infórmese acerca de la capacidad máxima antes de utilizarlos.

Mantenga alejado al personal, del área trabajo

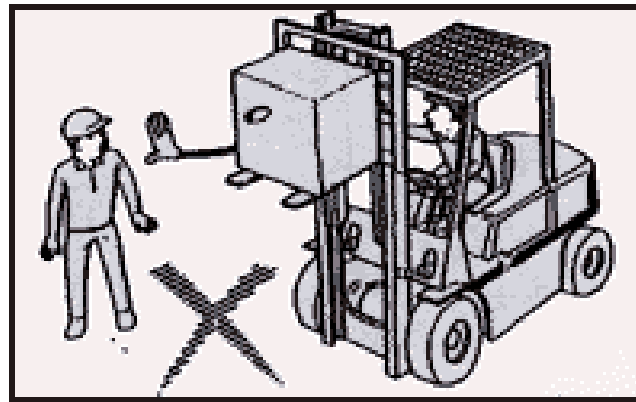

■ Ningún ayudante debe estar en la zona de trabajo mientras el operador esté intentando tomar, levantar o depositar una carga.

No exija demasiado a las horquillas!

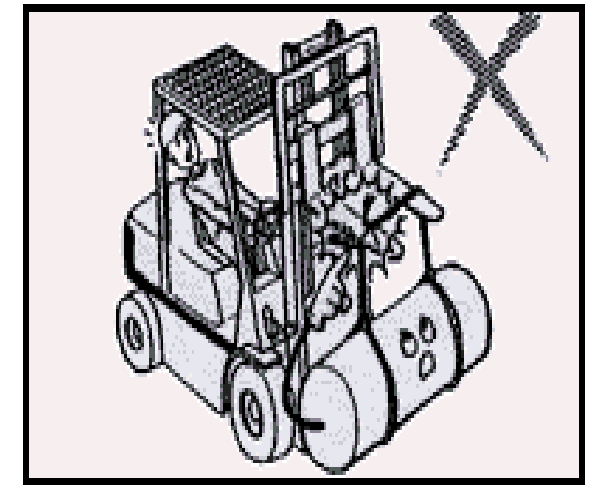

■ El mal uso no sólo puede causar daños a la propiedad, sino también un accidente.

# CONDUCCIÓN Y MANEJO SEGURO DE AUTOELEVADORES

## MANEJO DEFENSIVO: CONDUZCA CON PRECAUCIÓN

### RESPONSABILIDADES DEL CONDUCTOR

- Estar habilitado y entrenado. Conocer las recomendaciones del manual del fabricante
- Utilizar los Elementos de Protección Personal: Casco, zapatos de seguridad, protector auditivo y guantes
- Tener en cuenta los cambios de comportamiento del vehículo al trasladar distintos tipos de cargas
- Conocer y respetar la simbología para la manipulación de envases
- Conocer y respetar todas las normas y señales de tránsito
- No fumar mientras se conduce
- No permitir que suban personas al contrapeso para equilibrar una carga que exceda la capacidad de la máquina
- Evitar la presencia de personas bajo las horquillas.
- No transportar personas en el autoelevador. Sólo debe ir el conductor
- Mantener colocados los dispositivos de seguridad: Luces, baliza, alarma acústica de retroceso, etc.
- El autoelevador tiene la característica de hacer varios movimientos:
  - Trasladarse en planos horizontales e inclinados
  - Elevar y bajar las horquillas
  - Inclinarse hacia adelante y atrás
  - Desplazar la torre de elevación hacia ambos costados

**SOLO HAGA UNO A LA VEZ**

# CONDUCCIÓN Y MANEJO SEGURO DE AUTOELEVADORES

## MANEJO DEFENSIVO: CONDUZCA CON PRECAUCIÓN

### RESPONSABILIDADES DEL CONDUCTOR

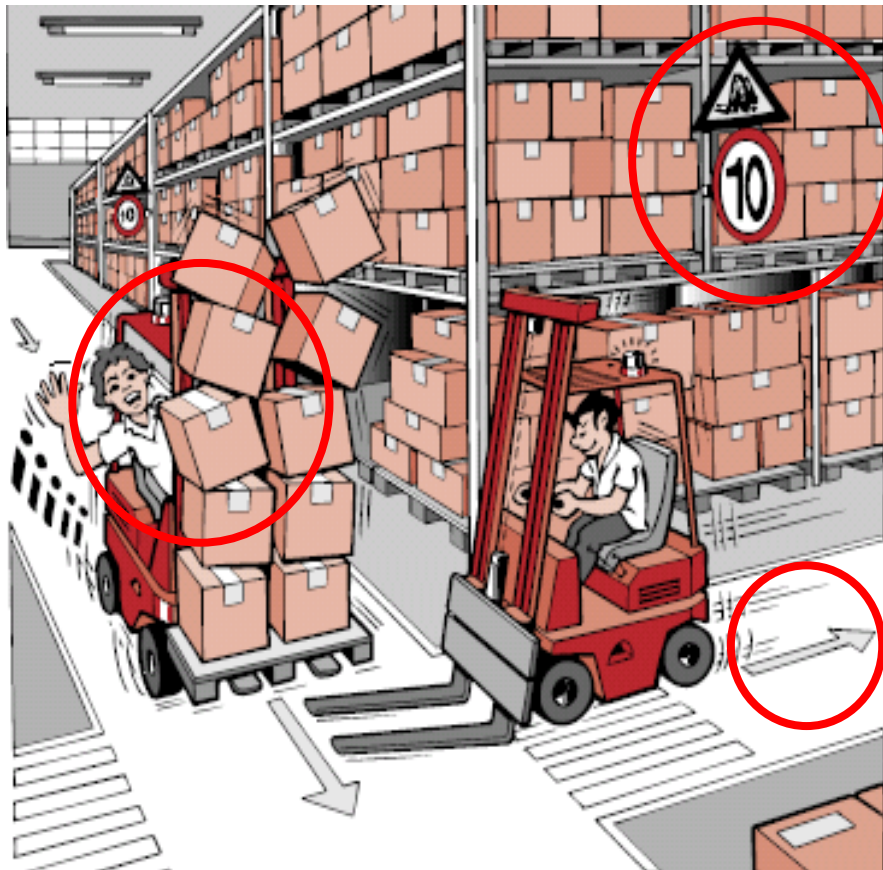

#### Al Conducir

- No debe permitir a otro, además de Ud., a subir al vehículo.
- Ser cauteloso al aproximarse a cruces ciegos .
- No permita que nadie viaje en la carga o sobre las uñas.
- No exceda la velocidad de máxima de 10 km/h.
- No utilice las uñas del autoelevador para tocar o empujar nada.

# CONDUCCIÓN Y MANEJO SEGURO DE AUTOELEVADORES

## MANEJO DEFENSIVO: CONDUZCA CON PRECAUCIÓN

### RESPONSABILIDADES DEL CONDUCTOR

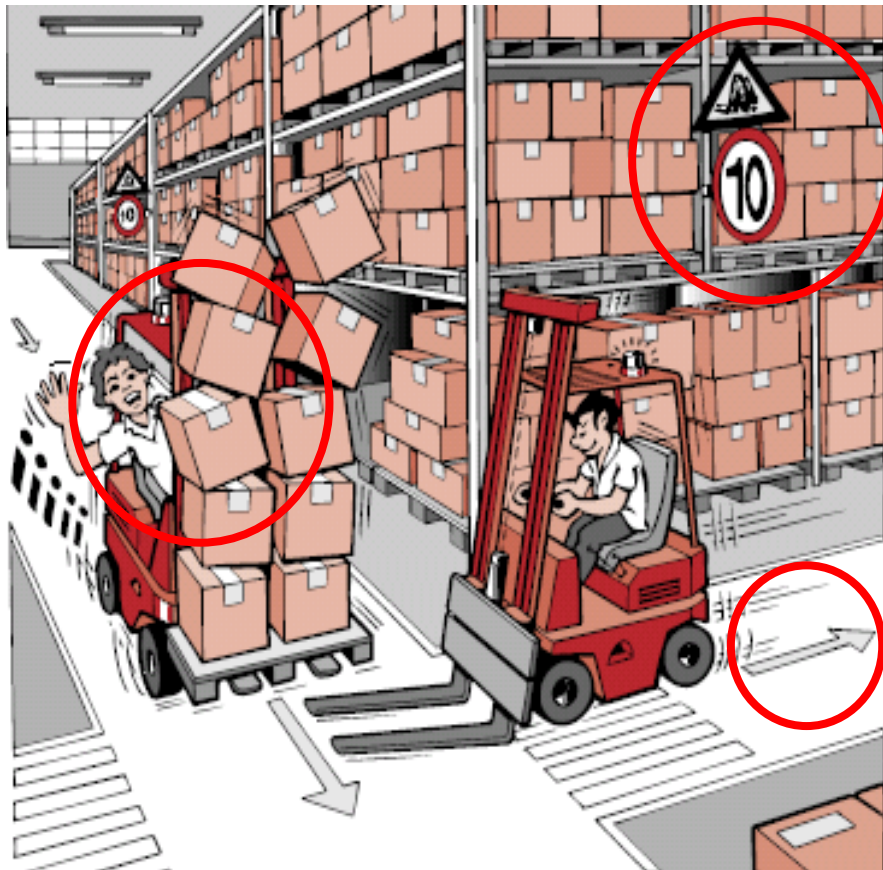

### ESTACIONAR EL AUTOELEVADOR

- Estacione en el lugar designado
- Incline levemente el mástil hacia adelante y apoye las horquillas en el suelo
- Apague el motor; no abandone el vehículo con el motor encendido
- Coloque el freno de mano.
- Si tiene que estacionar en un plano inclinado, bloquee las ruedas para impedir que el vehículo ruede

## MANEJO DEFENSIVO: CONDUZCA CON PRECAUCIÓN

### RESPONSABILIDADES DEL CONDUCTOR

#### Almacenamiento de la Carga:

- Asegúrese de que la carga no supere la altura máxima establecida de estibaje
- No permita la presencia de personas bajo las horquillas
- Eleve la carga manteniendo el autoelevador en el lugar donde la tiene que depositar

#### Para la descarga:

1. Sitúe las horquillas en posición horizontal
2. Apoye la carga
3. Inclíne la columna hacia adelante
4. Retire la horquilla retrocediendo lentamente haciendo sonar la alarma acústica de retroceso



# CONDUCCIÓN Y MANEJO SEGURO DE AUTOELEVADORES

## MANEJO DEFENSIVO: CONDUZCA CON PRECAUCIÓN

### COMO SOBREVIVIR A UN VUELCO

Recuerde, sus posibilidades de sobrevivir a un vuelco son mayores si usted permanece en el autoelevador

Si la carretilla comienza a volcar:

- 1) ¡NO salte hacia afuera!
- 2) Sujétese firmemente al volante.
- 3) Apoye bien sus pies contra el piso.
- 4) Inclínese en sentido contrario a donde ocurrirá el impacto.
- 5) Inclínese hacia adelante.

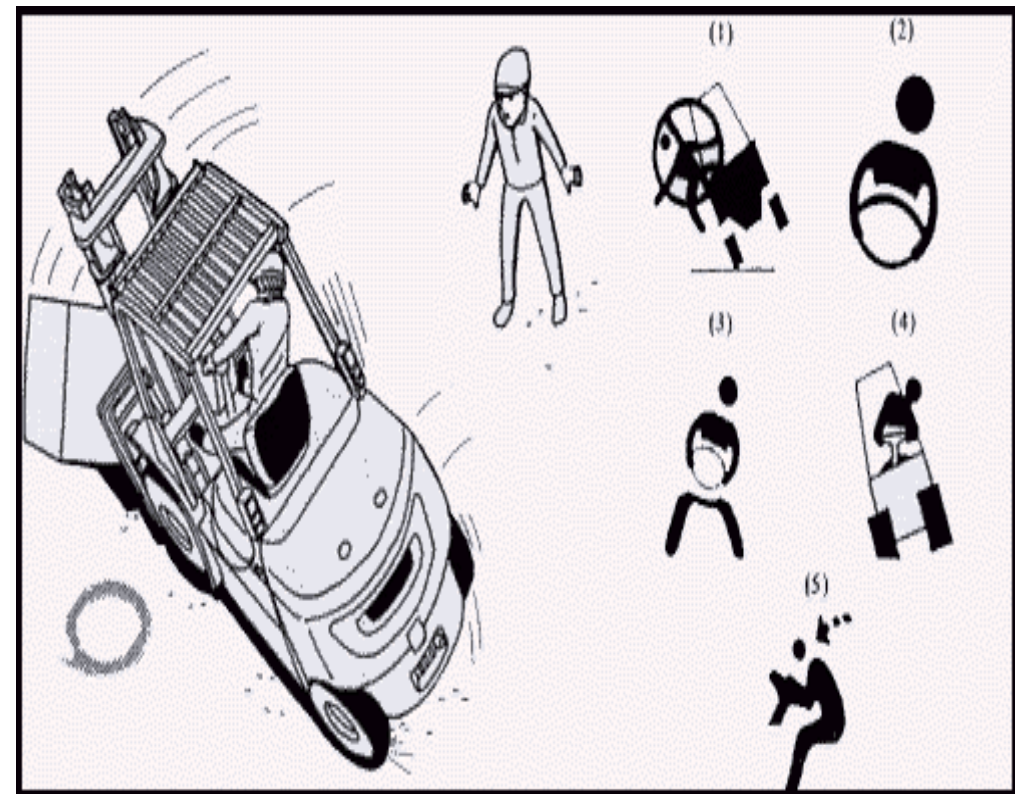

En una emergencia, una reacción rápida y una actitud calma son la clave para sobrevivir.

# CONDUCCIÓN Y MANEJO SEGURO DE AUTOELEVADORES

## MANEJO DEFENSIVO: CONDUZCA CON PRECAUCIÓN

### VUELCO DE AUTOELEVADOR



El Conductor del Autoelevador se disponía a colocar el último Pallet en el Semi. Cuando el encargado de cargas le hace una seña al Camionero. Éste interpreta que había finalizado y mueve el camión, provocando el movimiento de la carga y por ende el VUELCO del AUTOELEVADOR

No se registraron daños personales, aunque si materiales (vuelco del autoelevador y pérdida de la carga).

# CONDUCCIÓN Y MANEJO SEGURO DE AUTOELEVADORES

## MANEJO DEFENSIVO: CONDUZCA CON PRECAUCIÓN

### VUELCO DE AUTOELEVADOR



**Piense en las pérdidas de tiempo y dinero que se produjeron.**

**Por suerte, no hay que lamentar daños personales... Esos son irreparables.**

- NO existe Procedimiento de Carga. Se habla un Código Logístico.
- NO se Calzaron las ruedas del Semi.

### Medidas Preventivas

- Establecer un Procedimiento de Carga específico que contemple la seguridad de la carga.
- Una vez instalado el camión en la Zona de Carga, el camionero deberá parar el camión, descender y colocar calzas para impedir el movimiento del mismo.

# CONDUCCIÓN Y MANEJO SEGURO DE AUTOELEVADORES

## REGLAS DE SEGURIDAD PARA CONDUCTORES DE AUTOELEVADORES

Conozca su vehículo y el equipo auxiliar

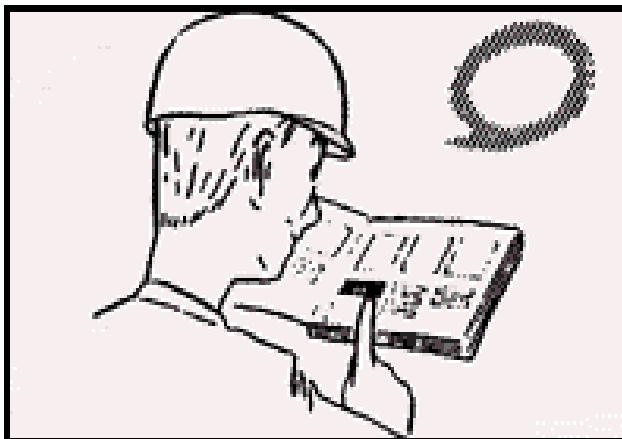

■ Lea las instrucciones de operación, inspección y mantenimiento en el manual del fabricante.

Opere solamente en las áreas aprobadas

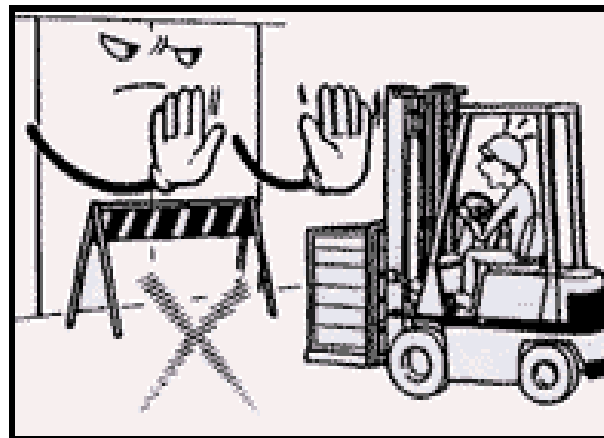

■ Opere con el vehículo solamente en las áreas aprobadas para ello. Ciertas áreas contienen gases, líquidos y otras sustancias peligrosas o inflamables.

Apague el motor antes de trabajar en él

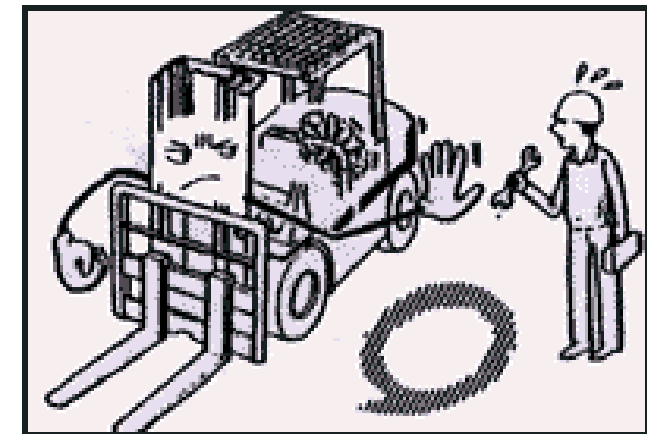

■ No trabaje en el motor en funcionamiento, a menos que sea absolutamente necesario hacerlo.

# CONDUCCIÓN Y MANEJO SEGURO DE AUTOELEVADORES

## REGLAS DE SEGURIDAD PARA CONDUCTORES DE AUTOELEVADORES

El humo del escape puede ser fatal

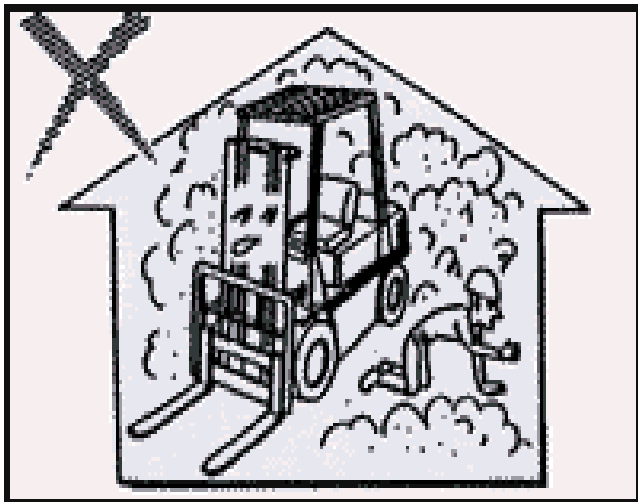

■ Si es necesario operar una carretilla dentro de un área cerrada, verifique que haya una ventilación adecuada.

Recuerde que un autoelevador descargado tiene poca estabilidad

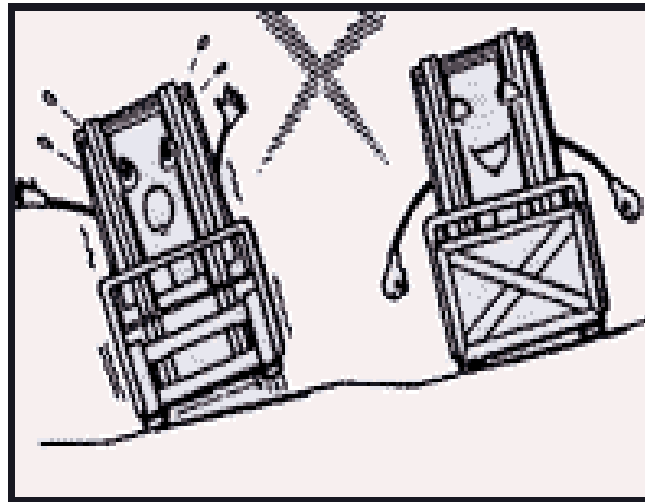

■ Una carretilla volcará más fácilmente cuando no tenga carga, que cuando este cargada.

Siempre esté alerta ante la posibilidad de un vuelco

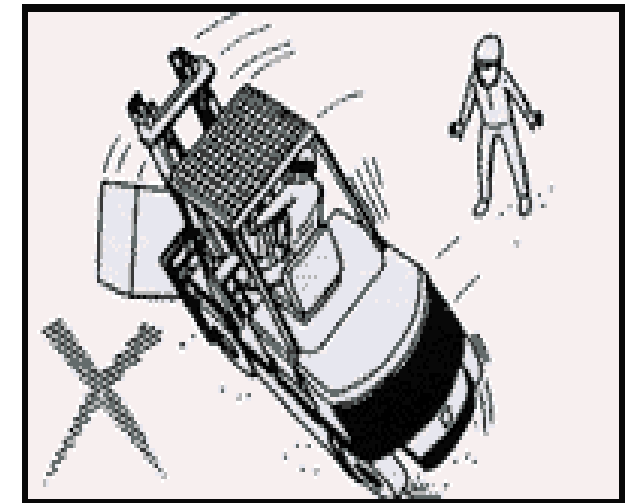

■ Aprenda a evitar un vuelco.

# CONDUCCIÓN Y MANEJO SEGURO DE AUTOELEVADORES

## REGLAS DE SEGURIDAD PARA CONDUCTORES DE AUTOELEVADORES

Inspeccione el autoelevador antes de usarlo

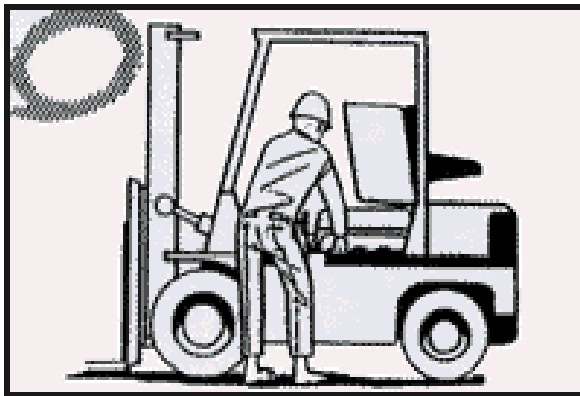

■ Al comienzo de cada turno, llene un formulario de inspección diario. Verifique que no haya problemas, caso contrario, haga reparar el autoelevador antes de operar el mismo.

NUNCA gire o cruce en ángulo sobre una superficie inclinada

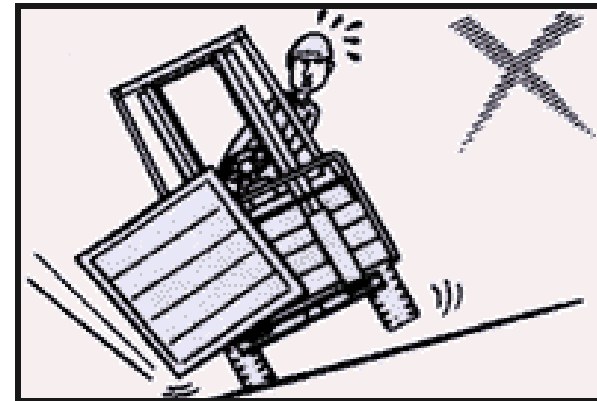

# CONDUCCIÓN Y MANEJO SEGURO DE AUTOELEVADORES

## REVISACIÓN DIARIA ANTES DE COMENZAR A USARLO

Mantenga limpio el compartimiento del conductor



■ Mantenga sus manos, zapatos, piso y controles (volante, palancas y pedales) libres de grasa, barro y otros materiales.

No use un autoelevador que NO sea seguro de operar

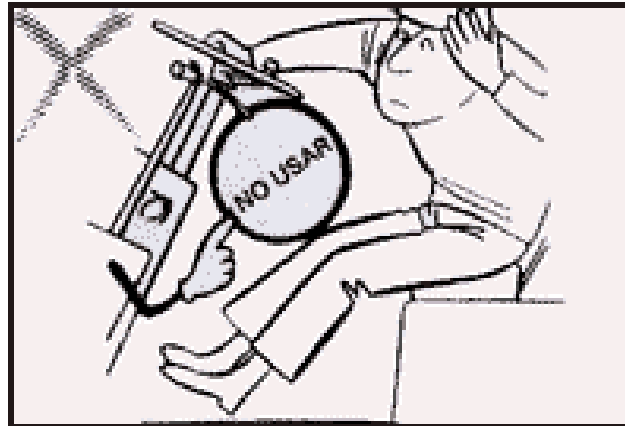

■ Inspeccione el vehículo antes de usarlo para asegurarse de que no tiene problemas de funcionamiento.

Informe inmediatamente si hay daños o fallos



■ No opere un autoelevador dañado o defectuoso.

# CONDUCCIÓN Y MANEJO SEGURO DE AUTOELEVADORES

## REVISACIÓN DIARIA ANTES DE COMENZAR A USARLO

Ajuste el asiento antes de comenzar a trabajar

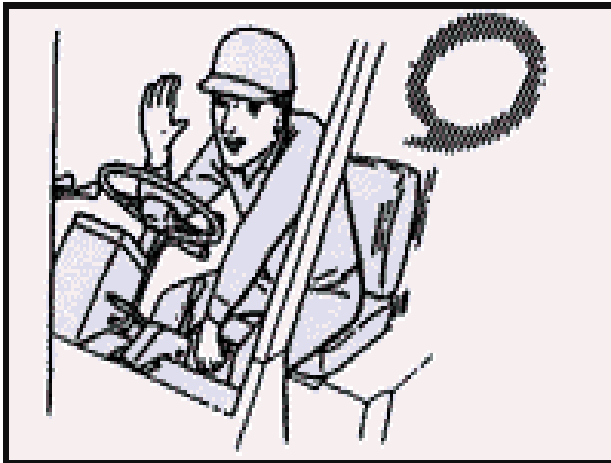

- Recuerde ajustar el asiento para poder usar cómodamente los pedales. No ajuste el asiento mientras el vehículo esté en movimiento.

Coloque los controles en la posición correcta antes de comenzar

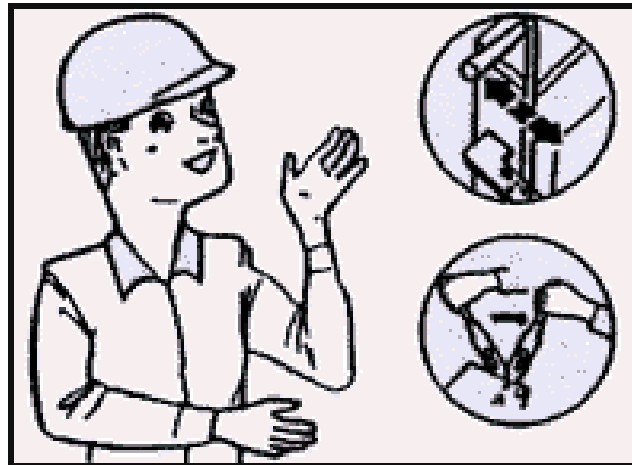

- Asegúrese de que la palanca de cambios está en NEUTRAL y que el freno de mano está accionado.

Ponga en marcha el motor con precaución

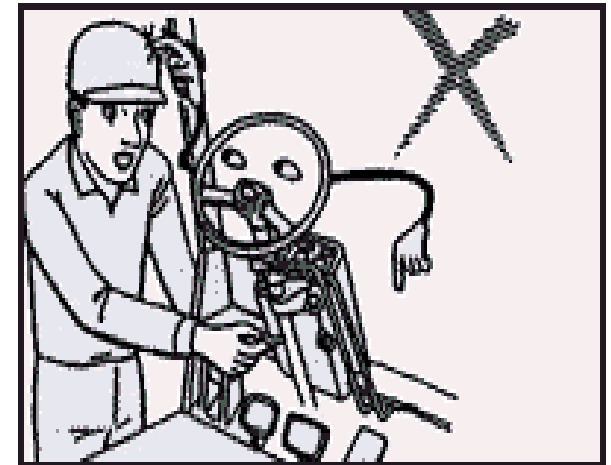

- No ponga en marcha el motor desde ninguna posición que no sea la de estar sentado en el autoelevador, este puede moverse accidentalmente.



## MANTENIMIENTO PREVENTIVO

El mismo se realiza teniendo en cuenta la cantidad de horas trabajadas para cada uno de sus sistemas:

**En la ficha de mantenimiento deben constar los siguientes datos obligatorios mínimos en su encabezado:**

1. Fecha de ejecución
2. Propietario
3. Modelo del equipo
4. Número de Serie
5. Mecánico que realiza el mantenimiento
6. Hora que debía hacerse el mantenimiento
7. Horas de uso del equipo

**Sistemas a mantener:**

- Sistema motor
- Sistema de transmisión
- Sistema de refrigeración
- Sistema de dirección
- Sistema de elevación
- Sistema hidráulico
- Sistema de frenos
- Sistema eléctrico
- Ruedas neumáticas

# CONDUCCIÓN Y MANEJO SEGURO DE AUTOELEVADORES

## MANEJO DEFENSIVO: CONDUZCA CON PRECAUCIÓN



Si Ud. es **CONDUCTOR** de un autoelevador es porque su Empresa lo considera **IDÓNEO Y RESPONSABLE** para desarrollar esta tarea.

Confiando en que Ud. Respetará todas las Normas de Seguridad y dará un buen uso a este vehículo industrial.



GRUPO SANCOR SEGUROS